



# 台中自働化工業展

Taichung Industrial Automation Exhibition 2019

# 台中塑橡膠工業展

Taichung Plastics and Rubber Industry Show 2019

參 展 手 冊

時間 | **7/11** 四 - **7/15** 一 | 09:30-17:00  
(最後一天至16:00)

地點 | **大台中國際會展中心** (台中市烏日區高鐵五路161號)

主辦單位 |  **經濟日報**

# 索引

一、	展前作業檢核表 -----	1
二、	展覽相關業務聯絡表 -----	1
三、	展覽資訊 -----	2
	(一) 展覽日期及時間	
	(二) 展覽地點	
	(三) 主辦單位	
	(四) 展覽館周邊交通資訊	
四、	參展規範事項 -----	3
	(一) 裝潢作業規範	
	(二) 水電作業規範	
	(三) 堆高機作業規範	
	(四) 其他展出注意事項	
五、	展覽廠商進出場時間及說明 -----	7
	(一) 注意事項	
	(二) 進場佈置	
	(三) 拆卸清理	
六、	大會行銷服務 -----	9
	(一) 官方網站行銷服務/新聞宣傳	
七、	其他資訊 -----	9
	(一) 展覽特約飯店一覽表	
八、	各項申請表單 -----	10
	【表單一】基本攤位申請表	
	【表單二】攤位配備租用申請表	
	【表單三】自行委外裝潢服務切結書	
	【表單四】堆高機申請表	
	【表單五】自行委外堆高機服務切結書	
	【表單六】水電申請表	
	【表單七】水電裝置配置表	
	【表單八】超高建築申請書	
	【表單九】木工裝潢申請暨切結書	
	【表單十】廠商新聞資料稿	

## 一、展前作業檢核表

進場：2019年7月9日至7月10日

展出：2019年7月11日至7月15日

退場：2019年7月15日至7月16日

※請各位參展廠商於下表所示之重要日期前，回傳各項申請表至各洽辦單位。

提交期限	工作項目	洽辦單位/聯絡窗口	表單	頁次/備註
6/20(四)	裝潢基本攤位申請表	伸邦有限公司 TEL: (04)2693-3011 楊小姐#26、陳小姐#24 FAX: (04)2693-2911	1	P. 10
	裝潢攤位配備租用申請表		2	P. 11
	自行委外裝潢服務切結書	經濟日報 林小姐 TEL: (04)2237-1234 分機 4852 FAX: (04)2231-6251	3	P. 15
6/21(五)	堆高機申請表	吉豐起重行 陳小姐 TEL: (04)2380-1000 FAX: (04)2381-2153	4	P. 16
	自行委外堆高機切結書	經濟日報 林小姐 TEL: (04)2237-1234 分機 4852 FAX: (04)2231-6251	5	P. 17
6/24(一)	水電申請表	鴻冠事業有限公司 吳小姐 TEL: (02)2948-9493 FAX: (02)2948-9513	6	P. 18 6/25-7/5 申請加收 30%費用； 7/6 之後申請加收 50%費用
	水電裝置位置圖		7	P. 19
	超高建築申請表	經濟日報 林小姐 TEL: (04)2237-1234 分機 4854 FAX: (04)2231-6251	8	P. 23
	木工裝潢申請暨切結書		9	P. 24
7/4(四)	超高建築繳費		-	-
7/5(五)	廠商新聞資料稿		10	P. 25

## 二、相關業務聯絡表

服務項目	聯絡單位窗口	聯絡電話	傳真
展會諮詢	經濟日報 / 林小姐	(04)2237-123 # 4852	(04)2231-6251
水電諮詢	鴻冠事業有限公司 / 吳小姐	(02)2948-9493	(02)2948-9513
裝潢諮詢	伸邦有限公司 / 楊小姐 伸邦有限公司 / 陳小姐	(04)2693-3011 # 26 (04)2693-3011 # 24	(04)2693-2911
堆高機諮詢	吉豐機器起重行 / 陳小姐	(04)2380-1000	(04)2381-2153
臨時電話 / ADSL 申請	中華電信各地營運處	0800-080-123	

### 三、展覽資訊

#### (一) 展出日期及時間

展覽參觀時間：7/11 (四) – 7/15 (一) 9:30-17:00 (最後一天至 16:00)

\* 本展會開放免費參觀，為節省現場換證時間，歡迎預先上網登錄參觀。

#### (二) 展覽地點

大台中國際會展中心 (台中市烏日區高鐵五路 161 號)

#### (三) 主辦單位

經濟日報

#### (四) 展覽館周邊交通資訊

##### ▲ 周邊交通

##### ○ 高鐵 (步行時間約 7 分鐘)

搭至台中烏日站，出站沿站區二路往北行走，穿過高鐵三路，至高鐵五路左轉即可到達。

##### ○ 台鐵 (步行時間約 10 分鐘)

搭至台鐵新烏日站，出站沿站區二路往北，穿過高鐵三路，至高鐵五路左轉即可到達。

##### ○ 台中市公車 (步行時間約 1 分鐘)

台中客運 69 路線(會展中心北一門設有站牌)

##### ○ 汽車

(1) 南下方向：國道一號出大雅交流道，接台 74 中彰快速道路至 4.0KM 處，「高鐵台中站」出口，往「彰化」方向即可達。

(2) 北上方向：國道一號 189KM 處「王田交流道」下，往東向接 1 乙「中山路」左轉高鐵路即可達。國道三號於 202 KM「快官系統」接台 74 中彰快速道路下「高鐵台中站」出口接高鐵路再轉高鐵路即可達。

(3) 市區方向：沿建國路直行至高鐵台中站區，右轉站區一路再接站區二路後，左轉高鐵路即可到達。

##### ▲ 展場周邊平面圖





## 四、參展規範事項

### (一) 裝潢作業規範

1. 標準攤位裝潢包含項目，內容如下：

- ▲ 每一攤位面積：3M×3M = 9M<sup>2</sup>
- ▲ 3 米長 x 3 米寬 x 2.5 米高之隔間及簷板
- ▲ 公司全銜名牌乙組
- ▲ 投射燈 3 盞
- ▲ 110V/500W，含插座乙個
- ▲ 攤位內八成新地毯
- ▲ 接待桌、椅各乙張



2. 為維護廠商權利，維持大會進場作業，凡不需主辦單位提供基本設備或擬減少隔間板之廠商，請於 6 月 20 日(四)前通知主辦單位或裝潢承包商。
3. 參展攤位若需木工裝潢，其裝潢公司應於 6 月 24 日(一)前向大會事先申請，並於進場時繳交木工裝潢範圍 3 攤以下需繳交 3,000 元保證金、3 攤以上(含)則須繳交 6,000 元保證金，將非展品和大型廢棄物(如木箱、紙箱、棧板)撤離展場後即無息退還。【表單九】
4. 參展廠商若需自行安排裝潢服務，應於 6 月 20 日(四)前向大會事先申請，並填寫《自行委外裝潢服務切結書》。展覽結束後請參展廠商自行督促承包商清理並運離本館。如逾時未清理完畢者，主辦單位得以廢棄物方式處理，參展廠商不得異議，其費用由參展廠商自理，且木工裝潢之保證金不退還。【表單三】
5. 展場攤位限高 4 公尺，離地總高最高可至 6 公尺(含展品陳列、懸空氣球、公司標誌、攤位隔間及其他)，如因特殊情形，參展廠商須搭建超高建築(含展品陳列、懸空氣球、公司標誌、攤位隔間及其他)，應於 6 月 24 日(一)前向大會申請，並且每攤需繳交 1 萬元「超高建築使用費」(於 7/4 前繳款完成)；另面臨走道之攤位裝潢，其牆面建築長度必須小於該面向攤位長度之 50%，且連續封閉牆面之長度不可超過 9 公尺。
6. 攤位裝潢佈置，採用封閉式之面積，不得超過所承租攤位面積的一半。
7. 參展產品如有超過 3 米高，需堆高機搬運至攤位者，亦請一併通知裝潢承包商，如未提前告知，致攤位隔間之簷板需拆後再重裝者，其衍生之相關費用，由參展廠商負責。

### (二) 水電作業規範

1. 水電申請程序為：



2. 參展廠商應確實填具《水電申請表》及《水電裝置位置圖》，若有填具不確實且未能於 6 月 24 日(一)前向主辦單位及水電暨承包商作更正，如在現場才追加設施器材者，其費用由參展廠商自理，請參閱 p.20【水電工程收費標準】。
3. 6 月 25 日(含當天)之後申請者，需依規定並酌收申請費，其費用主辦單位一概不負責，詳

細規定請參閱「水電申請表」附註第 1 條。**【表單六】**

4. 參展廠商應就《水電申請表》所填之耗電範圍內使用，若因超負荷使用致會場電源故障、中斷或損壞，或造成人員傷害，參展廠商應負損害賠償責任；使用動力電源之廠商應確實注意安全，不用時或每日離開會場前，應將攤位內使用之所有電源關閉。
5. 為策安全、避免發生觸電危險，參展廠商用電測試時間為 7 月 10 日下午 2 點(暫定)，需視現場整體廠商作業狀況而定，大會服務台將於當天廣播使用測試電力時間，統一供電，敬請參展廠商注意及配合。
6. 電力配置及插座設備由主辦單位按《水電申請表》需求供應，但攤位內之引線(延長線)請參展廠商自行處理。
7. 主辦單位提供有申請標準攤位之廠商，每一攤位免費基本用電 110V 500W 電量，可依攤位累計。110V 用電量未超過上述基本用電免費累計電量，亦無使用 220V 以上動力用電及 24 小時用電者，不另外收費，但仍需填寫水電申請表及攤位水電位置圖，傳真或郵寄至主辦單位配合之水電合約商，未填寫者主辦單位將逕行施工；無需使用 220v 用電及進排水管者，仍需填寫水電申請表，未填寫者，視同放棄使用。
8. 本展館為維護管理用電安全，將依參展廠商申請資料提供電源箱至攤位上。請參展廠商於搭建攤位規劃時，務必預留電源箱空間，並標註於附件(攤位水電位置圖)上，傳真或郵寄至主辦單位以配合施工。(傳真後務必電話確認，若未確認而造成任何損失，廠商自行負責)
9. 主辦單位僅提供 NFB(無熔絲開關)及箱體之攤位指定位置上，廠商需自行負責接至機器或任何展品設備。
10. 主辦單位提供之進排水，僅供機器設備使用，並未達飲用標準所以不得飲用，若廠商因而造成之相關損失概由參展廠商自行負責。(排水管可能會因場地限制，而無法裝設敬請見諒。)
11. 各項電器設備耗量請參閱 p.21【電器設備消耗功率參考表】。
12. 如有以下之請形，本會得逕行切斷水、電源，不另通知。若因而造成之相關損失概由參展廠商自行負責。(1)未經申請私自接用水電。(2)已申請未依期限繳費者。(3)未依實際用電情形申請用電而超載者。(4)其他違規及不安全之用電行為。
13. 撤銷或變更申請需於進場 7 月 9 日(二)前以書面提出，增加申請之費用以當時收費標準計費，已繳費用之 80%將予退還。逾期提出者將不予接受變更或退費。
14. 一般免費基本用電(單相 110V 500W)以電源箱供應電源。其餘追加用電按申請用量，以電源箱供應電源。給水(1/2 英吋)僅供應球閥不供應龍頭，廠商自行裝設管路、龍頭、水容器，如漏、淹水造成主辦單位或其它廠商之損失，廠商須負全部賠償責任。
15. 凡申請 24 小時全天候供給水電者，若遇台灣電力公司供電中斷，或主辦單位電力設備臨時性故障時，主辦單位均不予賠償。
16. 參展廠商申請用電合計容量若超出展館既有供電迴路容量時，主辦單位將停止受理申請。
17. 展出時間，廠商使用之用電若超出申請用量時，經主辦單位查覺，超出部份需照章補費。
18. 該超出部份如影響電力系統運作時，主辦單位有權立即斷電不另通知，如因而造成損失，概由參展廠商自行負責。

19. 水電申請查詢電話：(02)2948-9493 傳真：(02)2948-9513 (鴻冠事業有限公司)

### (三) 堆高機作業規範

1. 參展廠商應確實填具《堆高機申請表》，若有填具不確實且未能於 6 月 21 日(五)前向主辦單位及堆高機承包商作更正，如在現場才追加設施器材者，其費用由參展廠商自理。
2. 堆高機申請程序為：  

確實填寫【表單四】堆高機申請表(包含機器尺寸)→傳真至堆高機公司→超過 7 噸之物件，堆高機公司回覆報價單後進行繳費。
3. 如需使用堆高機作業，以參展廠商購買之基本攤位為準，主辦單位免費提供展品以 7 公噸內為限之堆高機供廠商使用，展品實際重量若超過《堆高機申請表》填報資料重量，參展廠商須自行繳交費用，並不得以 7 噸以下免費為理由拒付，否則堆高機不配合作業。
4. 進出場若使用 7 噸以上堆高機之物件，堆高機費用另議，吊車費用另議。
5. 參展廠商若需自行安排堆高機服務，應於 6 月 21 日(五)前向大會申請，並回傳《自行委外堆高機服務切結書》。 **【表單五】**
6. 6 月 22 日(含)後申請者，需依規定自行向堆高機承包廠商申請，其費用主辦單位一概不負責。
7. 參展廠商於進場時，如需追加堆高機申請，請自行至大會服務台向堆高機業者洽詢，且追加相關費用由參展廠商自付。
8. 展覽進退場時段，依規定期限填表申請堆高機需求的廠商，得備妥需搬運物品，並至大會服務處進行登記，將依序為參展廠商提供堆高服務。登記堆高服務之參展廠商尚未備妥物品，則由下一順位廠商遞補。
9. 堆高機查詢電話：(04)2380-1000 傳真：(04)2381-2153 (吉豐機器起重行)

### (四) 其他展出注意事項

1. 所有展品必須展出至最後一日，7 月 15 日下午 6 時前禁止離場，下午 2 時後提早離場需填寫《廠商放行條》並繳交予出入口工作人員。
2. 參展廠商於展出期間，在其攤位內應自行就防火、防盜做必要措施，進出場作業期間，參展廠商之輕便物品請自行保管，若有遺失或因不可抗拒之因素如天災、地震造成損害，主辦單位概不負賠償責任。
3. 嚴禁明火烹煮及任何明火表演等行為。
4. 嚴禁於本展會會場所內抽菸。
5. 嚴禁於展場內飲酒；嚼食檳榔或口香糖，為顧及形象及安全，展場內禁止打赤膊及穿著拖鞋。
6. 大會於進退場及展期間不提供物品保管或暫存服務，參展廠商須自行保管處理。廠商運送展品之木箱、紙箱、棧板，需由廠商自行運離展場。
7. 如需於裝設攤位臨時電話、網路，請參展廠商逕洽中華電信公司當地營運處辦理及繳費。
8. 進場佈置或展出期間及出場時，參展廠商之工作人員出入會場，請一律佩掛主辦單位製發

之工作證始得通行。

9. 參展廠商於展期所陳列展示之產品，以參展廠商生產、代理或經銷之產品為準，並以填報之參展產品清單所載為限，若經主辦單位發現有不符展覽主題之產品者，即取消其參展資格，已繳費用不予退還。產品如涉仿冒，廠商須自負法律責任；展示期間以商品展覽為主，如有現場交易行為應依政府稅法規定，自行處理各種稅賦。
10. 參展廠商所編印、發送產品說明書、目錄或宣傳資料，不得有影響同業之不妥文字或圖案。廠商如有發送目錄、產品說明書或型錄等宣傳資料的需求，發放範圍限於該廠商攤位範圍附近，不得影響其他同業或佔用大會走道、入口等公共空間。
11. 參展廠商不得攜入或展出易燃、易爆之各種危險產品，或進行具有危害公共安全之操作，否則發生任何意外事故，一切責任由該廠商負責。為避免糾紛，參展廠商攤位內之清潔衛生請自行清理，會場公共空間之清潔工作（含大會走道）由主辦單位負責；參展廠商每日於展示結束後，應將垃圾廢棄物放置於走道上，再由大會清潔人員統一處理。
12. 參展廠商不得私自將攤位全部或部分頂讓他人，如有上述情況，經發現即取消參展權利，已繳費用不予退還。
13. 參展廠商佈置裝潢或陳列展示產品均不得超過所屬攤位範圍，如有違反規定，主辦單位得要求改進或逕予拆除。
14. 展場地面、牆面、柱面等不得挖掘、打洞、改變或使用鋼釘。鋪設地毯時，不得使用強力膠或其他黏著劑直接黏於地面，以免拆除後復原困難，並請愛護會場之一切公共設施。
15. 會場內除大會廣播器外，廠商請勿使用任何播音器材，廠商自備之閉路電視、投影機、幻燈機等不在此限，但播放音量以不妨礙到會場及鄰近廠商權益為準(上限為 70 分貝)，如接獲鄰近攤位之抗議，主辦單位有權利用分貝機現場測量，廠商不得有異議。
16. 如有未盡事宜，主辦單位得隨時增補並立即通知參展廠商。

**本手冊相關規範如有未盡事宜，主辦單位得隨時修訂之。**



## 五、展覽廠商進出場時間及說明

日期	時間	工作項目
7/9 (二)	08:00-17:00	<p><b>進場佈置</b></p> <p>▲繳交木工裝潢保證金</p> <p>▲需加班之廠商請於 16:00 前提出申請·加班時間至 18:00 為限·延伸費用廠商自付。</p>
7/10 (三)	08:00-17:00	<p><b>進場佈置</b></p> <p>14:00(暫定) 測試電力</p> <p>14:30 走道車輛淨空</p> <p>15:00 大會開始鋪設走道地毯</p> <p>▲繳交木工裝潢保證金</p> <p>▲需加班之廠商請於 16:00 前提出申請·加班時間至 18:00 為限·延伸費用廠商自付。</p> <p>▲離場前·廠商請自行清除攤位內地毯膠膜至走道上</p>
7/11 (四)	08:30-17:30	<p><b>展覽期間</b></p> <p>9:30-17:00 開放民眾入場參觀</p> <p>▲如廠商須進場攤位佈置·僅開放手推車搬運</p> <p>▲水電、裝潢需求問題解決·7/12 起不受理追加事項</p> <p>▲每日供電至 17:45</p>
7/12 (五)-7/14 (日)	09:00-17:30	<p><b>展覽期間</b></p> <p>9:30-17:00 開放民眾入場參觀</p>
7/15 (一)	09:00-20:00	<p><b>展覽期間</b></p> <p>9:30-16:00 開放民眾入場參觀</p> <p>▲14:00 前禁止離場·14:00 後提早離場需填寫放行條。</p> <p><b>撤場拆卸</b></p> <p>16:00-17:00 撤除大會走道地毯·地毯撤完前·禁止車輛進入館內</p> <p>17:00-20:00 依地毯實際撤完時間·方開放小貨車進入·輕型展品撤場</p> <p>▲提供 2.5 噸以下堆高機·有需求之廠商可提前至服務台申請</p>
7/16 (二)	08:00-17:00	<p><b>撤場拆卸</b></p> <p>提供 7 噸以下堆高機·有需求之廠商可提前至服務台申請</p>

### (一) 注意事項

1. 參展廠商進、出場時段由主辦單位依攤位位置另行通知，請參展廠商務必配合主辦單位安排之時段進、出場，若提早或逾時未進場，將無法提供堆高機作業，由廠商自行負責搬運。
2. 已申請使用堆高機之廠商，請確認機台及車輛到達現場後，再到大會服務台登記，統一等候大會調度安排；如現場需追加使用堆高機作業之廠商，則需另行收費。
3. 進出場車輛請遵照現場警衛人員指示動線，以利廠商進出場，廠商卸貨車輛請依序進場，

卸貨完畢請盡速離場。

4. 進出場期間車輛人員出入頻繁，為免展品遺失或損毀，請廠商準時進場並派員留守，主辦單位一律不負保管責任。
5. 進場、展出及出場時，參展廠商之工作人員出入會場，請一律佩掛主辦單位核發之廠商工作證始得通行（外包廠商亦同）。
6. 為策安全，避免發生觸電危險，參展測試電力時間為 7 月 10 日下午 2 點(暫定)，屆時請留意大會廣播，敬請參展廠商配合。
7. 進退場期間僅提供照明，空調則依實際狀況調配提供，請廠商見諒。

## (二) 進場佈置

**時間：7/9 (二) - 7/10 (三) 08:00-17:00**

1. 參展廠商需於 7 月 10 日(三)下午 5 點前完成攤位細部裝潢作業，如有加班需求，需於下午 4 點前向主辦單位服務台申請，加班時間至下午 6 點為限，加班費用則由參展廠商自理；加班費\$5,000/小時（未稅）。
2. 主辦單位不提供臨時堆放物品空間及簽收/寄送包裹之服務。
3. 參展廠商應將非展品和大型廢棄物（如木箱、紙箱、棧板）自行撤離展場。
4. 工作人員請配戴工作證以供識別。
5. 參展攤位若需木工裝潢，其裝潢公司應於 6 月 24 日(一)前向大會事先申請，木工裝潢範圍 3 攤以下需繳交 3,000 元保證金、3 攤以上(含)則須繳交 6,000 元保證金，將非展品和大型廢棄物（如木箱、紙箱、棧板）撤離展場後即無息退還。
6. 展場攤位限高 4 公尺，離地總高最高可至 6 公尺（含展品陳列、懸空氣球、公司標誌、攤位隔間及其他），如因特殊情形，參展廠商須搭建超高建築(含展品陳列、懸空氣球、公司標誌、攤位隔間及其他)，應 6 月 24 日(一)前向大會申請，並且需於 7 月 4 日(四)前繳交 10,000 元（未稅）「超高建築使用費」。
7. 為使參展產品順利進出場，參展廠商進出場時段由主辦單位依攤位位置另行通知，請參展廠商務必配合主辦單位安排之時段進出場；若逾時，主辦單位將無法提供堆高機作業，由廠商自行負責搬運處理。

## (三) 拆卸清理

**時間：7/15 (一) 16:00-20:00、7/16 (二) 08:00-17:00**

1. 參展廠商自行裝潢之物品(含地毯)，應於展覽結束後督促承包商盡速清除完畢並運離本館。如逾時未清理完畢者，主辦單位得以廢棄物方式處理，參展廠商不得異議，其費用由參展廠商自理，且不退還木工裝潢之保證金。
2. 7 月 15 日(一)展覽結束後，視現場大會走道地毯拆除狀況，開放小型貨車入場；當天僅開放輕型展品撤場，並提供 2.5 噸堆高機；7 月 16 日(二)提供 7 噸以下堆高機。( 展品以 7 公噸內為限，如有特殊需求請事先申請，額外需求須另行計費。 )
3. 為維護展覽品質，展示期間不得早於 7 月 15 日(一)14:00 前先行撤場或將展品運離展館，14:00 後如有提早撤場需求須填寫《廠商放行條》，再繳至出口給工作人員稽查，方可離場。

## 六、大會行銷服務

### (一) 官方網站行銷服務/新聞宣傳

提供免費官方網站新聞資源作為參展商產品新聞露出的管道，請於 7 月 5 日(五)前填妥【表單十】後，以電子郵件回傳至 [phoebe.lin@udngroup.com](mailto:phoebe.lin@udngroup.com)，洽詢電話：經濟日報 林庭羽 小姐 TEL: 04-22371234#4854 → 經系統管理員審核內容後，即完成情報登錄，資訊將露出於官方網站中【最新消息】中的【參展商產品情報】。

- \* 申請須知：
1. 請隨信提供品牌 LOGO 或標準字
  2. 產品圖片請提供橫式照片，以 2 張為限，格式為 JPG 檔，規格 300dpi 以上，檔名請依序標示「公司名-產品名」。
  3. 新聞資訊提供後，除遇不可抗力因素，否則不予修改。
  4. 若有影片資訊，亦可協助刊登。

## 七、其他資訊

### (一) 展覽特約飯店一覽表

1. 參展廠商請於訂房時，憑大會參展證或邀請函向特約飯店訂房，可享以下優惠價格。
2. 大會僅提供優惠資訊，如有訂房需求請洽各飯店，並以各飯店公布為主。
3. 優惠期間：2019 年 7 月 9 日(二)至 7 月 16 日(二)。
4. 特約飯店，相關資訊請上大會官網查詢。



## 八、各項申請表單

表單一	<b>裝潢申請【基本攤位申請表】</b>	繳交期限
		108年6月20日

# KINGPOST

## 基本攤位申請表

### 附件一

展出名稱：2019 台中自動化工業展&台中塑橡膠工業展		聯絡人：楊蕙君#26 E-mail：cindy@king-post.com.tw	
展出日期：2019/07/11-07/15		聯絡人：陳俐君#24 E-mail：jun@king-post.com.tw	
伸邦有限公司		TEL：(04)2693-3011 FAX：(04)2693-2911	
◎基本攤位隔間(含)以下設備，所附桌椅可不使用但不可退換貨或退費 1.隔間牆(3Mx3Mx2.5M) 2.公司招牌1組 3.接待桌1張 4.摺疊椅1張 5.地毯(八成新) 6.省電投光燈(13W)3盞 7.插座110伏特5安培1個			
◎淨地或贈地如需升為標準攤位1格3Mx3M，需付攤位費用(不含電)，攤位費用繳交至伸邦有限公司。 ◎攤位用電則需向鴻冠水電申請。裝潢不含任何用電。			
一、【大會配置基本攤位規格說明】 ※大會標配基本配備可不要，但不可退費或更換。			
基本攤位配備			
項目	數量	項目	數量
攤位(3Mx3MxH2.5M)	1	公司名稱(中文或英文)	1
地毯八成新(3Mx3M)	1	接待(100x50xH75cm)	1
13W 節能燈(白光)	3	摺疊椅	1
110V 5A 插座(2孔)	1		
※大會贈送之攤位，為空地無提供基本裝潢，須另行付費。 ※自行裝潢者須配合主辦單位之規定。			
二、請於下方框線內填寫貴公司，呈現在看板上的中文或英文公司名稱。 (公司名稱以主辦單位提供的字型為憑，英文字型：Arial Black；中文字型：中黑體)。			
攤位號碼	中文		
	(依報名時登記的企業名稱為主)		
攤位號碼	英文 (依報名時登記的企業名稱為主)		
三、需增租其他設備，請填寫【攤位設備租用申請表】。填妥後請傳真或寄 E-mail 回覆確認。 ※如攤位租用申請表於 108 年 6 月 20 日(四)(含當日)之後才繳交訂單，必須加收 30%的作業費用。			
四、變更基本配備位置，請將需變動之位置標示於以下的空格內。 ※填妥後請傳真或寄 E-mail，最遲於 108 年 6 月 20 日(四)前申請回覆。		本表單截止日：108 年 06 月 20 日(四)	
		★繳款方式一：電匯 繳款日期：同表單申請截止日 銀行：台灣銀行-台中工業區分行(004) 帳號：092-001036528 戶名：伸邦有限公司台中分公司 匯款後單據請 E-mail 或傳真(04)2693-2911 (匯款請勿扣除匯費，以利核帳) ★繳款方式二：支票 票期：同表單申請截止日 支票抬頭：伸邦有限公司台中分公司 郵寄：432 台中市大肚區興和路 185 巷 30 號 (請勿扣除郵資，以利核帳)	
廠商名稱：		攤位號碼：	
統一編號：		電話：	
通訊地址：		傳真：	
負責人簽章：		聯絡人：	
申請日期：		行動電話：	
裝潢公司：		電話：	
聯絡人：			

逾期未回覆者，一律由主辦單位全權處理，不得有異議。

展出名稱：2019 台中自動化工業展&台中塑橡膠工業展		聯絡人：楊蕙君#26 E-mail：cindy@king-post.com.tw			
展出日期：2019/07/11-07/15		聯絡人：陳俐君#24 E-mail：jun@king-post.com.tw			
伸邦有限公司		TEL：(04)2693-3011 FAX：(04)2693-2911			
◎空地追加標準攤位隔間(含)以下設備，所附桌椅可不使用但不可退換貨或退費					
1.隔間牆(3Mx3Mx2.5M) 2.公司招牌1組 3.接待桌1張 4.摺疊椅1張 5.地毯(八成新) 6.省電投光燈(23W)3盞(燈具不含用電)且不含任何插座					
◎淨地或贈地如需升為標準攤位1格3Mx3M，需付攤位費用(不含電)共計2,800元(未稅)，攤位費用繳交至伸邦有限公司。					
◎攤位用電則需向鴻冠水電申請。攤位裝潢不含任何用電。					
※ 以下為單品追加租用明細【皆為一個展期末稅價】，有特殊需求或參考照片者，歡迎來電洽詢。					
編號	設備名稱	規格	金額	數量	合計
1	服務台(展示台)	100x50x75H	500		
2	服務吧台(高展台)	100x50x100H	600		
3	平層板	100x30	180		
4	斜層板	100x30	250		
5	展示台	50x50x75H/100H	400 / 500		
6	儲物可鎖櫃	100x50x75H	650		
7	儲物可鎖櫃	100x50x100H	750		
8	系統展示台	100x50x75H	550		
9	系統展示台	100x50x100H	650		
10	系統高低展示台(無附門)/(開拉門)	100x50x75H/100H	1200 / 1300		
11	系統玻璃矮櫃	100x50x100H	1800		
12	系統玻璃高櫃(單層；無燈)	100x50x200H	2400		
13	系統背板	100x250H	600		
14	洞洞板	100x250H	800		
15	可鎖折門	100x250H	1200		
16	可鎖木門	100x250H	2000		
17	洞洞板掛勾	10cm	20		
18	電視掛板(厚木板)	需自備電視掛架	1800		
19	不織布地毯(八成新)/全新	300x300cm	800 / 1100		
20	玻璃圓桌	Ø70xH75	700		
21	折疊椅	黑色	150		
22	A4型錄架(鐵架)	約10層	800		
23	A4雙面摺疊式型錄架(七層)	W28cm×D45cm×H150cm	1000		
24	高圓吧桌	Φ60×H103cm	900		
25	飛碟吧椅	H93/75cm	700		
26	黃光投光燈	13W(不含電)	230		
27	黃光長臂燈	13W(不含電)	350		
28	白光投光燈	13W(不含電)	280		
29	白光長臂燈	13W(不含電)	400		
30	30W LED長臂燈(白光)	30W(不含電)	1100		
31	70W LED長臂燈(白光)	70W(不含電)	1500		
32	110V 5A/10A/15A 插座	不含電力	200 / 400 / 600		
33	220V 15A 插座	不含電力	1200		
34	淨地裝潢	A- / B-			
35	標攤升級	A- / B-			
36					
37					
		小計			
		税金(加值稅)5%			
		總計金額(NTD)			
◎ 注意事項			本表單截止日：108年06月20日(四)		
1.攤位輸出部分不是由本公司進行輸出的參展商，展後請自行帶走或清理，如經查證未清理完畢者，將依面積酌收額外費用。			★繳款方式一：電匯		
2.本公司免費提供雙面膠帶乙捲，歡迎至服務台索取。			繳款日期：同表單申請截止日		
3.上列租用設備，不得任意塗改、油漆、釘鐵釘，若有不可恢復性損毀或遺失，照價賠償。			銀行：台灣銀行-台中工業區分行(004)		
4.現場(含開展前日)追加任何設備，將加收50%費用。結清款項後，始與租借設備。			帳號：092-001036528		
5.本單請在申請截止日前申請(傳真或E-mail)及繳款完成，逾時申請者，若造成進場不便，請廠商自行負責。			戶名：伸邦有限公司台中分公司		
公司發票全銜：			匯款後單據請 E-mail 或傳真		
攤位編號：			(04)2693-2911		
統一編號：			(匯款請勿扣除匯費，以利核帳)		
電話：			★繳款方式二：支票		
業務聯絡人：			票期：同表單申請截止日		
傳真：			支票抬頭：伸邦有限公司台中分公司		
通訊地址：			郵寄：432 台中市大肚區興和路 185 巷		
負責人簽章：			30 號 (請勿扣除郵資，以利核帳)		
申請日期：					

裝潢申請【攤位設備租用申請示意圖】

**KINGPOST** 攤位設備租用申請表參考圖示

【附件二-1】

				
服務台 100x50x75/100cmH	展示台 100x50x 75/100cmH	層板(圖示為 6 片) (平 / 斜)	展示台 50x50x75/100cmH	儲物可鎖櫃 100x50x75/100cmH
				
系統玻璃矮櫃 100x50x100cmH	系統玻璃高櫃 100x50x200cmH	洞洞板 100*250cmH	可鎖折門 100*250cmH	可鎖門 100*250cmH
				
洞洞板掛勾 5~10cmL	壁掛電視掛板	玻璃圓桌 Ø70XH75cmH	折疊椅	A4 型錄架
				
吧桌 60x103 cmH	飛碟吧椅	投光燈 13w	長臂投光燈 13w	110v 插 座
				
高低展示台 100x50x75H/100H				
※ 還有多款裝潢設備，如有特殊需求者，請來電詢問，謝謝。				





**Upgrade** Shell scheme **A1**

空地廠商優惠價：NT 8,100 元  
標準攤位升級價：NT 5,100 元

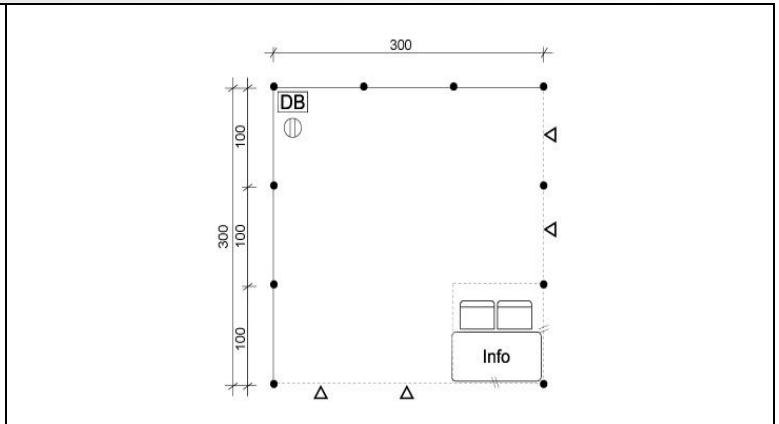
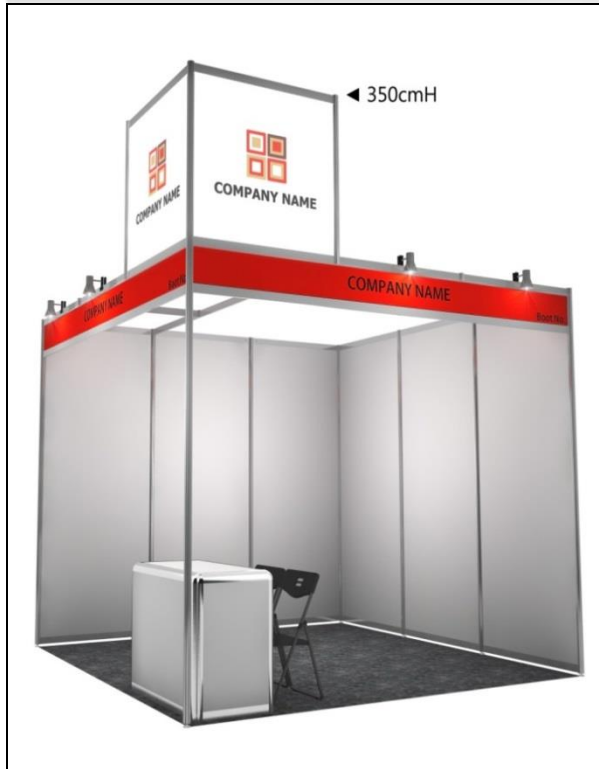

● 基本攤位隔間 300x300x250cmH	1 式
● 架高燈箱 100x100x100cmH	1 式
● 公司名稱美工 100x100cmH	2 式
● 接待桌 100x50x75cmH	1 個
● 摺疊椅	1 張
● 白光投光燈	4 盞
● 110V 5A 插座	1 個



**Upgrade** Shell scheme **A2**

空地廠商優惠價：NT 12,900 元  
標準攤位升級價：NT 9,900 元

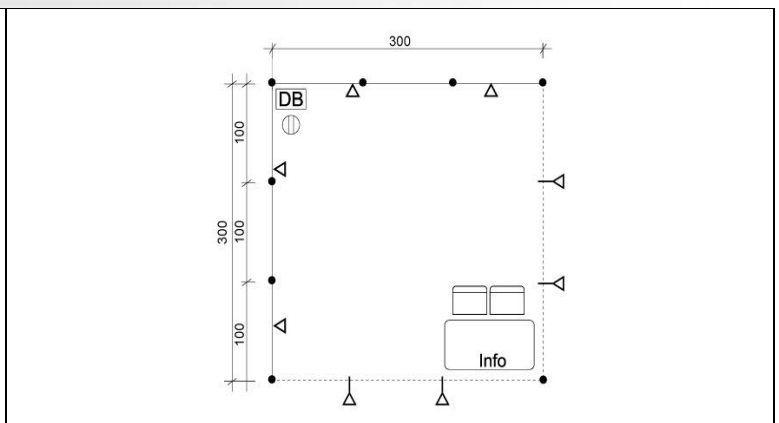
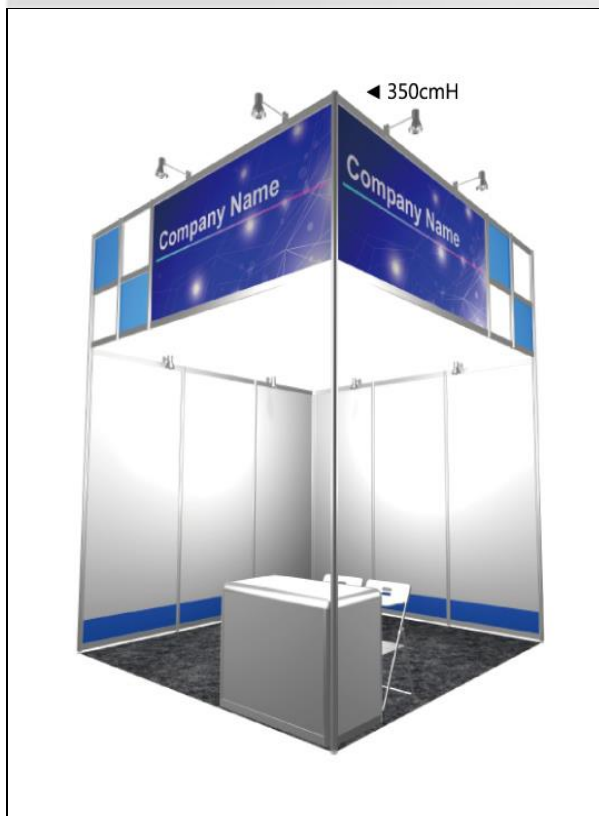

● 基本攤位隔間 300x300x250cmH	1 式
● 架高造型看板 100cmH	2 式
● 公司名稱美工 200x100cmH	2 式
● 接待桌 100x50x75cmH	1 個
● 折疊椅	2 張
● 白光長臂燈(含電力)	4 盞
● 白光投光燈(含電力)	4 盞
● 110V 5A 插座	1 個

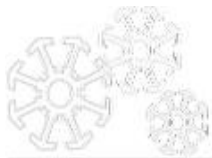

## Upgrade Shell scheme B1

空地廠商優惠價：NT 26,800 元  
標準攤位升級價：NT 20,800 元

● 基本攤位隔間 300x300x250cmH	2 式
● 攤位架高造型	1 式
● 接待桌 100x50x100cmH	1 個
● 儲物可鎖櫃 100x50x100cmH	6 個
● 攤位美工輸出	6 式
● 白光投光燈	6 盞
● 白光長臂燈	8 盞
● 110V 5A 插座	2 個
● 玻璃圓桌	1 張
● 折疊椅	4 張

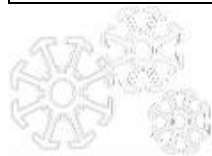

## Upgrade Shell scheme B2

空地廠商優惠價：NT 27,600 元  
標準攤位升級價：NT 21,600 元

● 基本攤位隔間 300x300x250cmH	2 式
● 燈箱 400cmH(兩面發光)	1 式
● 架高看板 500/250x50cmH	2 式
● 看板美工 250/500x50cmH	2 式
● 接待桌 100x50x75cmH	1 個
● 儲物可鎖櫃 100x50x75cmH	6 個
● 白光投光燈(含電力)	6 盞
● 白光長臂燈(含電力)	3 盞
● 110V 5A 插座	2 個
● 玻璃圓桌	1 張
● 折疊椅	5 張

※ 可依照需求調整裝潢樣式及配備內容，歡迎來電洽詢

(自行安排裝潢服務之參展廠商必填，未填者不得進場)

本公司參加「2019台中自動化工業展/2019台中塑橡膠工業展」〈攤位號碼：\_\_\_\_\_〉將偕所委託之裝潢公司共同嚴守展場相關管理規則及規定事項，配合主辦單位排定之進場時間，如違反規定，願無條件接受主辦單位依規定處理，並負一切損害賠償及法律責任。

本公司保證如因裝潢工程等情事而發生任何財物損失、人員傷亡、或其他侵權事故，除自負一切法律責任外，並保證使主辦單位免於受到因此所衍生之任何民事、刑事訴追；否則本公司將負責賠償主辦單位包括訴訟費、律師費在內之一切損害。

此致 聯合報股份有限公司

參展公司名稱：\_\_\_\_\_ 參展公司及負責人用印：\_\_\_\_\_

連絡人：\_\_\_\_\_ 電話：\_\_\_\_\_ 行動電話：\_\_\_\_\_

地址：\_\_\_\_\_ E-mail：\_\_\_\_\_

裝潢公司名稱：\_\_\_\_\_ 地址：\_\_\_\_\_

連絡人：\_\_\_\_\_ 電話：\_\_\_\_\_ 行動電話：\_\_\_\_\_

是否有木工裝潢：是，請填寫表單九、木工裝潢【申請切結書】 否

※使用大會裝潢服務之參展廠商，不必填寫本切結書。

※最遲於6/20(四)前傳真至經濟日報台中辦事處，傳真後請務必來電確認接收狀態。

電話：(04)2237-1234 #4852

傳真：(04)2231-6251

中 華 民 國 年 月 日

**表單四**

**堆高機申請【堆高機申請表】**

繳交期限

108年6月21日

▲堆高機：需要 不需要（請勾選）

項目	機器名稱(型號)	機器尺寸 cm(長*寬*高)	機器重量(kg)	備註
1				
2				
3				
4				
5				
6				
7				
8				
9				
10				

※使用堆高機之展品，皆須依機器尺寸詳實填寫本表。每攤位展品(贈攤不列計)以單件7噸內(包含油箱重量)為免費範圍，未詳實填寫而逾期申請或現場追加者，恕不受理。

※展品超過7噸堆高機堆運範圍，請洽吉豐機器起重行進行報價。（大會提供2.5噸至7噸堆高機使用。）

※請參展廠商將此表回傳至吉豐機器起重行 電話:04-2380-1000 傳真:04-2381-2153，或E-mail 至c2231@ms36.hinet.net。

※七噸內運送僅包括進場時，機器自卡車卸下，運至攤位定位(以一次定位完成為限)，及出場時至攤位搬上卡車。但上列條件不包括卸櫃、拆箱費及機器組合與安裝費，詢價請洽堆高機廠商。

※進出場若使用7噸以上堆高機之物件，堆高機費用另議，吊車費用另議。

參展公司名稱：	
攤位號碼：	
統一編號：	
聯絡人：	
電話號碼：	分機：
傳真號碼：	
通訊地址：	
發票抬頭：	

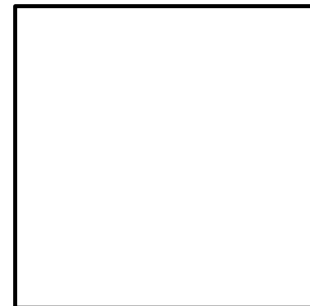

公司印鑑章

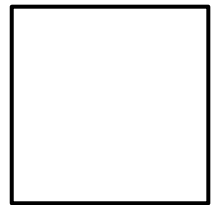

負責人印

**【附註】**

- 一、本表請務必詳填，若因填據不實或未填，而未能於規定期限修正者，相關工程費用概由參展廠商自行負責。
- 二、本表資料專供主辦單位做為場地設施及攤位安排之用，因資料不實而發生意外，由填表廠商負全部責任。
- 三、若機器實際重量超過申報重量，參展廠商須自行繳交費用，並不得以7噸以下免費為理由拒付，否則堆高機不配合作業。除補繳搬運費差額外，如因而發生意外，概由參展公司負完全責任。
- 四、建議貴公司加保運輸意外險，以保障權益。
- 五、搬運公司若因搬運過程不慎致機器損壞，最高保險保障金額為新台幣五十萬元。  
**【6/22(含當天)後報名無此保險保障】**
- 六、另計之拆箱費用，不包含空箱地點放置和保管。
- 七、堆高機申請：本表請繳交至承辦單位，收到申請表後，將以電話核對申請項目，並且傳真參展廠商費用統計。申請日期以承辦人收件日期為憑。
- 八、欲自行安排堆高機服務，需填寫下頁《自行委外堆高機服務切結書》，並於6/21前回傳經濟日報台中辦事處，傳真後請務必來電確認接收狀態。

**承辦單位聯絡資訊**

吉豐機器起重行 電話:04-2380-1000 傳真:04-2381-2153 Email:c2231@ms36.hinet.net

(自行安排堆高機服務之參展廠商必填，未填者不得進場)

本公司參加「2019台中自動化工業展/2019台中塑橡膠工業展」〈攤位號碼：\_\_\_\_\_〉將偕所委託之堆高機公司共同嚴守展場相關管理規則及規定事項，配合主辦單位排定之堆高機進場時間，如違反規定，願無條件接受主辦單位依規定處理，並負一切損害賠償及法律責任。

本公司保證如因堆高機使用不當等情事而發生任何財物損失、人員傷亡、或其他侵權事故，除自負一切法律責任外，並保證使主辦單位免於受到因此所衍生之任何民事、刑事訴追；否則本公司將負責賠償主辦單位包括訴訟費、律師費在內之一切損害。

此致 聯合報股份有限公司

參展公司名稱：\_\_\_\_\_ 公司負責人用印：\_\_\_\_\_

連絡人：\_\_\_\_\_ 電話：\_\_\_\_\_ 行動電話：\_\_\_\_\_

地址：\_\_\_\_\_ E-mail：\_\_\_\_\_

委外堆高機公司：\_\_\_\_\_ 地址：\_\_\_\_\_

堆高機連絡人：\_\_\_\_\_ 電話：\_\_\_\_\_ 行動電話：\_\_\_\_\_

※使用大會堆高機服務之參展廠商，不必填寫本切結書。

※最遲於6/21(五)前傳真至經濟日報台中辦事處，傳真後請務必來電確認接收狀態。

電話：(04)2237-1234 #4852

傳真：(04)2231-6251

**表單六**

**水電申請【水電申請表】**

繳交期限

108年6月24日

**(A) 一般用電(110V 60HZ 附 NFB 及箱體) 需要**

大會提供標攤每一攤位免費基本用電 110V 0.5KW，本公司承租\_\_\_\_個攤位 X 免費基本電力 0.5KW=\_\_\_\_KW。  
額外追加：AC 110V 60HZ\_\_\_\_KW。（不足 0.5KW 以 0.5KW 計算）

（每一迴路最大用電量 22KW，超過 22KW 部份由另一迴路供應。）

**(B) 動力用電(附 NFB 及箱體) 需要 不需要 (請勾選)**

申請的級數為：15A, 20A, 30A, 40A, 50A, 60A, 75A, 100A, 125A, 150A。例：需求的電量為 68A 則需申請 75A，依此類推。

追加電力申請：(1) 三相三線 220V 60HZ \_\_\_\_ (A) X \_\_\_\_ 組； (2) 三相三線 220V 60HZ \_\_\_\_ (A) X \_\_\_\_ 組；  
(3) 三相三線 220V 60HZ \_\_\_\_ (A) X \_\_\_\_ 組； (4) 三相三線 220V 60HZ \_\_\_\_ (A) X \_\_\_\_ 組；

**(C) 特殊動力用電(附 NFB 及箱體) 需要 不需要 (請勾選)**

(1) 三相四線 380V 60HZ \_\_\_\_ (A) X \_\_\_\_ 組； (2) 三相四線 380V 60HZ \_\_\_\_ (A) X \_\_\_\_ 組；

**(D) 24 小時用電(附 NFB 及箱體) 需要 不需要 (請勾選)**

申請的級數為：15A, 20A, 30A, 40A, 50A, 60A。例：需求的電量為 5A 則需申請 15A，依此類推。

追加電力申請：(1) 24 小時 110V 60HZ \_\_\_\_ (A) X \_\_\_\_ 組； (2) 24 小時 110V 60HZ \_\_\_\_ (A) X \_\_\_\_ 組；  
(3) 24 小時 220V 60HZ \_\_\_\_ (A) X \_\_\_\_ 組； (4) 24 小時 220V 60HZ \_\_\_\_ (A) X \_\_\_\_ 組；

**(E) 進排水管：需要 不需要 (請勾選)，申請裝設進排水管 X \_\_\_\_ 組。**

參展公司名稱：	
攤位號碼：	
統一編號：	
聯絡人：	
電話號碼：	分機：
傳真號碼：	
通訊地址：	
發票抬頭：	

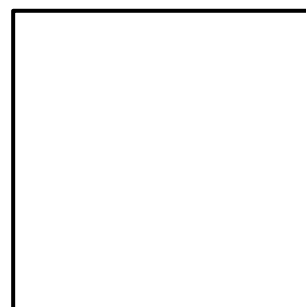

公司印鑑章

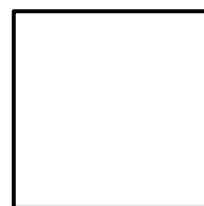

負責人印

**【附註】**

一、申請期限及計費規則

(1) 2019年6月24日前申請者按標準收費。

▲可開立「聯合報股份有限公司」抬頭，即期支票支付，禁止背書轉讓，支票以掛號寄交。

(寄送地址：22161新北市汐止區大同路一段369號2樓)

(收件人：經濟日報工商服務部服務組 02-86925588分機2292)

▲若匯款，戶名為「聯合報股份有限公司」，合作金庫忠孝分行，帳號為0450705012551。

(2) 2019年6月25日至7月5日申請者須加付逾期申請費30%。

(3) 2019年7月6日(含當日)以後須加付逾期申請費50%。(依通知處理順序，無法現場立即施工完成)

(4) 電源箱已施工完成要求再移位者，加收該項原申請容量施工費用之50%。

(5) 電源箱已施工完成要求取消原申請設施，再重新申請者，原申請設施不予退費。新申請設施依現場追加申請方式計價。

二、本表請務必詳填，若因填據不實或未填，而未能於規定期限修正者，相關工程費用概由參展廠商自行負責。

三、本表資料專供主辦單位做為場地設施及攤位安排之用，因資料不實而發生意外，由填表廠商負全部責任。

四、參展廠商在其攤位上安裝之電器設備，因電器本身品質不良或使用不當，而引起任何財務損失及人員受傷等結果，由參展廠商負全責。

五、水電申請：本表與下頁「水電裝置位置圖」請繳交至以下承辦單位，收到申請表後，將以電話核對申請項目，並且傳真參展廠商費用統計。申請日期以承辦人收件日期為憑。

六、申請程序為：確實填寫 p. 18 水電申請表(包含 p. 19 水電裝置位置圖)→傳真至水電公司(鴻冠)→水電公司(鴻冠)回覆報價單後進行繳費→將繳款單傳真至經濟日報台中辦事處，以便核對。

**承辦單位聯絡資訊**

鴻冠事業有限公司 電話：02-2948-9493 傳真：02-2948-9513  
經濟日報台中辦事處 電話：04-2237-1234 傳真：04-2231-6251



請 貴單位裝設 一般用電(110V)電源箱、220V 動力用電電源箱、進排水管，位置圖如下：  
 (請清楚填寫攤位號碼，並於括弧內標示鄰近攤位號碼、走道位置)

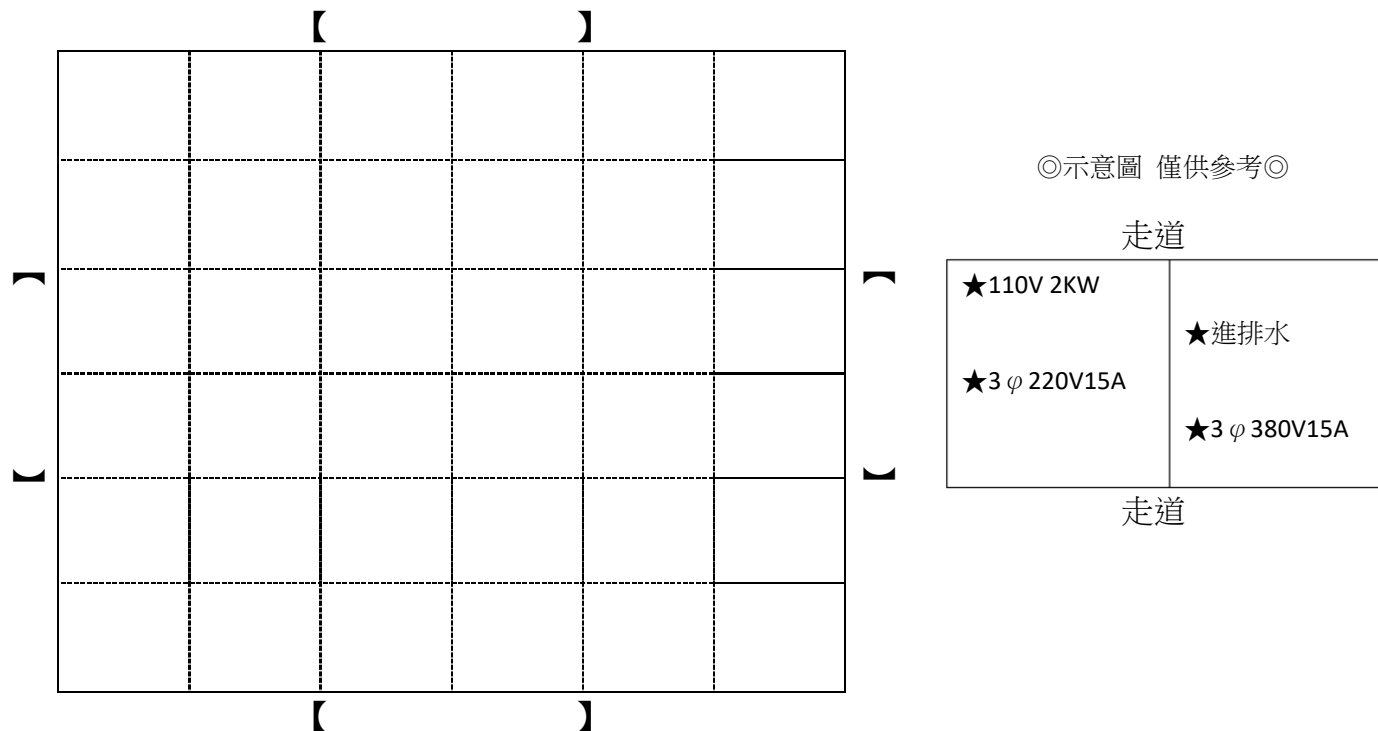

- ※ 若貴公司的承租攤位較多，上面表單無法清楚表示電源箱及進排水口的位置，可以另附圖。
- ※ 本公司於施工期間願接受展場電氣服務人員之督導外，保證由合格之電氣承包商負責攤位內電器設備配電工程，如因上列電器裝設或使用不當引起任何財務損失或任何意外，本公司保證負擔全部責任。

參展廠商名稱：\_\_\_\_\_ 攤位號碼\_\_\_\_\_

負責人印鑑章：\_\_\_\_\_ 設計（裝潢）公司：\_\_\_\_\_

公司印鑑章：\_\_\_\_\_ 設計（裝潢）電話：\_\_\_\_\_

聯絡人：\_\_\_\_\_ 電話\_\_\_\_\_ 設計（裝潢）傳真：\_\_\_\_\_

【附註】

- 一、逾期未繳交本表者，執行單位將逕行施工，施工定位後若需移位須另外支付費用。
- 二、執行單位僅提供水、電源至攤位定點，與展示設備連接部份之管線及用電器具之安全責任，由參展廠商自行負責。
- 三、本表與 p. 18「水電申請表」請繳交至以下承辦單位，申請日期以承辦人收件日期為憑。  
 電話：(02)2948-9493 傳真：(02)2948-9513 （鴻冠事業有限公司）。

## 水電申請【水電工程收費標準】

各項電力收費標準如下：

編號	規格	定價	6/26(含)後 加價 30%	7/6(含)後 加價 50%	編號	規格	定價	6/26(含)後 加價 30%	7/6(含)後 加價 50%
1	單相 110V 5A (500W)	\$710	\$923	\$1,065	25	三相 380V 動力用電 150A	\$51,874	\$67,436	\$77,811
2	三相 220V 動力用電 15A	\$2,920	\$3,796	\$4,380	26	三相 380V 動力用電 175A	\$58,538	\$76,099	\$87,807
3	三相 220V 動力用電 20A	\$5,521	\$7,177	\$8,282	27	三相 380V 動力用電 200A	\$77,015	\$100,120	\$115,523
4	三相 220V 動力用電 30A	\$7,571	\$9,842	\$11,357	28	三相 380V 動力用電 225A	\$88,404	\$114,925	\$132,606
5	三相 220V 動力用電 40A	\$9,864	\$12,823	\$14,796	29	三相 380V 動力用電 250A	\$101,367	\$131,777	\$152,051
6	三相 220V 動力用電 50A	\$11,890	\$15,457	\$17,835	30	單相 24 小時 110V 5A	\$1,901	\$2,471	\$2,852
7	三相 220V 動力用電 60A	\$15,638	\$20,329	\$23,457	31	單相 24 小時 110V 15A	\$2,711	\$3,524	\$4,067
8	三相 220V 動力用電 75A	\$17,953	\$23,339	\$26,930	32	單相 24 小時 110V 20A	\$3,116	\$4,051	\$4,674
9	三相 220V 動力用電 100A	\$24,173	\$31,425	\$36,260	33	220V 24 小時動力用電 15A	\$8,759	\$11,387	\$13,139
10	三相 220V 動力用電 125A	\$29,606	\$38,488	\$44,409	34	220V 24 小時動力用電 20A	\$13,575	\$17,648	\$20,363
11	三相 220V 動力用電 150A	\$35,039	\$45,551	\$52,559	35	220V 24 小時動力用電 30A	\$17,607	\$22,889	\$26,411
12	三相 220V 動力用電 175A	\$38,897	\$50,566	\$58,346	36	220V 24 小時動力用電 40A	\$20,693	\$26,901	\$31,040
13	三相 220V 動力用電 200A	\$54,568	\$70,938	\$81,852	37	220V 24 小時動力用電 50A	\$23,780	\$30,914	\$35,670
14	三相 220V 動力用電 225A 三相 220V 動力用電 225A	\$63,151	\$82,096	\$94,727	38	220V 24 小時動力用電 60A	\$31,276	\$40,659	\$46,914
15	三相 220V 動力用電 250A	\$73,309	\$95,302	\$109,964	39	380V 24 小時動力用電 15A	\$14,454	\$18,790	\$21,681
16	三相 380V 動力用電 15A	\$7,227	\$9,395	\$10,841	40	380V 24 小時動力用電 20A	\$18,065	\$23,485	\$27,098
17	三相 380V 動力用電 20A	\$9,032	\$11,742	\$13,548	41	380V 24 小時動力用電 30A	\$24,341	\$31,643	\$36,512
18	三相 380V 動力用電 30A	\$12,170	\$15,821	\$18,255	42	380V 24 小時動力用電 40A	\$29,672	\$38,574	\$44,508
19	三相 380V 動力用電 40A	\$14,836	\$19,287	\$22,254	43	380V 24 小時動力用電 50A	\$35,003	\$45,504	\$52,505
20	三相 380V 動力用電 50A	\$17,501	\$22,751	\$26,252	44	380V 24 小時動力用電 60A	\$44,744	\$58,167	\$67,116
21	三相 380V 動力用電 60A	\$22,372	\$29,084	\$33,558	45	給/排水管/組	\$2,363	\$3,072	\$3,545
22	三相 380V 動力用電 75A	\$26,370	\$34,281	\$39,555					
23	三相 380V 動力用電 100A	\$35,397	\$46,016	\$53,096					
24	三相 380V 動力用電 125A	\$43,636	\$56,727	\$65,454					

※ 以上所列價格包括展覽期間全部費用(未稅)。

※ 用電按申請用量，以電源箱供應電源。給水(1/2 英吋)僅供應球閥不供應龍頭，排水管 3/4 英吋，廠商自行裝設管路、水龍頭、水容器，如漏、淹水造成展館或其他廠商之損失，廠商應負全部賠償責任。

## 【電器設備消耗功率參考表】

※ 一般用電計算說明：

(1)110V 攤位總用電量(KW)=攤位上照明用電(投光燈等)+各種電器用品用電(電視、電腦、咖啡機等)+展品用電。

(2)110V 需申請之電量=110V 攤位總用電量-110V 免費累計電量。

※ 若需要 24 小時供電(如水族箱、冰箱、冷凍或冷藏櫃)或使用 220V(含)以上動力用電及進排水管，均需按規定日期申請。

※ 無論是否有超出免費累計電量，均需填寫、傳真或郵寄攤位水電位置圖。  
(p. 18、p. 19，需於 6/24 前回傳)

電器設備消耗功率參考如下表：

品名	耗電量(瓦)
方型投光燈	300W
投光燈(圓型)	100W
日光燈	10~40W
個人電腦(桌上型)	100~200W
個人電腦(筆記型)	20~50W
雷射印表機	500~800W
噴墨印表機	30~150W
電視	150W
錄放影機	50W
音響	100~200W
冰箱(家用)	80~200W
開水機	600W
電磁爐	800W
微波爐	800W
咖啡機	600W
投影機	800W
傳真機	100W

◎本表僅供參考，實際消耗功率應以設備標示為準

◎1KW=1000W(瓦)

## 【進排水管及攤位用電源箱參考說明】

### 六分排水管



### 四分進水管



### 攤位用電源箱

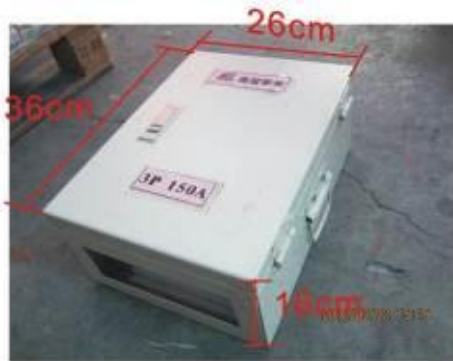

125A:150A  
電箱尺寸皆一律相同



 鴻冠水電  
HONG KUAN

### 攤位用電源箱



15A:20A:30A:40A;  
50A:60A:75A:100A  
電箱尺寸皆一律相同



 鴻冠水電  
HONG KUAN

## 表單八

## 超高建築【申請書】

繳交期限

108年6月24日

公司名稱				統一編號									
發票抬頭				統一編號									
發票地址	□□□												
通訊地址	□□□												
負責人				電話				傳真					
聯絡人				電話				傳真					
參展區別				參展攤位	攤			攤位號碼					
施工單位				施工聯絡人				行動電話					
費用	新台幣	元	營業稅 5%		元	總計	新台幣	元					
清潔單位				清潔聯絡人				行動電話					
公司簽章				負責人簽章				附註					
參展公約	<p>1. 展場攤位限高4公尺，離地總高最高可至6公尺（含展品陳列、懸空氣球、公司標誌、攤位隔間及其他），如因特殊情形，參展廠商須搭建超高建築（含展品陳列、懸空氣球、公司標誌、攤位隔間及其他），每攤需繳交1萬元「超高建築使用費」。</p> <p>2. 參展產品如有超過3米高，需堆高機搬運至攤位者，亦請一併通知裝潢承包商，如未提前告知，致攤位隔間之簷板需拆後再重裝者，其衍生之相關費用，由參展廠商負責。</p> <p>3. 參展廠商若因攤位施工不當，導致展場設施或鄰近參展廠商的展品受到損害，須負完全賠償責任。</p> <p>4. 參展廠商參加「2019台中自動化工業展/2019台中塑橡膠工業展」將偕所委託之裝潢公司共同嚴守展場相關管理規則及規定事項，如違反規定，願無條件接受主辦單位依規定處理，並負一切損害賠償及法律責任。</p> <p>5. 參展廠商保證如因超高建築或展品使用不當等情事而發生任何財物損失、人員傷亡、或其他侵權事故，除自負一切法律責任外，並保證使主辦單位免於受到因此所衍生之任何民事、刑事訴追；否則參展廠商將負責賠償主辦單位包括訴訟費、律師費在內之一切損害。</p> <p>6. 請於<b>2019年7月4日(二)前繳款完成</b>。  <b>▲可開立「聯合報股份有限公司」抬頭，即期支票支付，禁止背書轉讓，支票以掛號寄交。</b>  （寄送地址：22161新北市汐止區大同路一段369號2樓）  （收件人：經濟日報工商服務部服務組 02-86925588分機2292）  <b>▲若匯款，戶名為「聯合報股份有限公司」，合作金庫銀行忠孝分行，帳號為0450705012551。</b></p> <p>7. 各項規定如有未盡事宜，主辦單位將以所有參展廠商最大利益為前提修正、調整，並向參展廠商說明，惟廠商不得有異議。</p>												

※最遲於6/24(一)傳真至經濟日報台中辦事處，傳真後請務必來電確認接收狀態。

電話：(04)2237-1234 #4854 傳真：(04)2231-6251

中 華 民 國 年 月 日

(未填具並繳交本申請書暨切結書者，不得設置特殊木工裝潢)

本公司參加「2019台中自動化工業展/2019台中塑橡膠工業展」〈攤位號碼：\_\_\_\_\_〉，因展出需要，特申請於本公司攤位內設置木工裝潢，同意主辦單位於進場時酌收保證金 3攤以下：新台幣3,000元整，3攤以上（含）新台幣6,000元整、於退場時退還保證金，並將與委託之裝潢商共同嚴守展場相關管理規則及規定事項，配合主辦單位進出場之安排，如違反規定，願無條件接受主辦單位依規定處理，並負一切損害賠償及法律責任。

本公司保證如因裝潢工程等情事而發生任何財物損失、人員傷亡、或其他侵權事故，除自負一切法律責任外，並保證使主辦單位免於受到因此所衍生之任何民事、刑事訴追；否則本公司將負責賠償主辦單位包括訴訟費、律師費在內之一切損害。

附件：設計示意圖（請註明特殊裝之規格）

此 致 聯合報股份有限公司

參展公司名稱：\_\_\_\_\_ 參展公司及負責人用印：\_\_\_\_\_

連絡人：\_\_\_\_\_ 電話：\_\_\_\_\_ 行動電話：\_\_\_\_\_

地址：\_\_\_\_\_ E-mail：\_\_\_\_\_

木工裝潢公司名稱：\_\_\_\_\_ 地址：\_\_\_\_\_

連絡人：\_\_\_\_\_ 電話：\_\_\_\_\_ 行動電話：\_\_\_\_\_

※凡未申請而在展場木工裝潢者，經查獲必須補辦申請手續或立即拆除。

※最遲於6月24日(一)前傳真至經濟日報台中辦事處，傳真後請務必來電確認接收狀態。

電話：(04)2237-1234 #4854

傳真：(04)2231-6251

中 華 民 國 \_\_\_\_\_ 年 \_\_\_\_\_ 月 \_\_\_\_\_ 日



請以電子檔填妥本表後，電子信箱回傳至 phoebe.lin@udngroup.com 林小姐收。

參展廠商資訊			
公司名稱		攤位號碼	
聯絡人		電話	
注意事項			
1. 請隨信提供品牌 LOGO 或標準字。 2. 產品圖片請提供橫式照片，以 2 張為限，格式為 JPG 檔，規格 300dpi，檔名請依序標示「公司名-產品名」。 3. 新聞資訊提供後，除遇不可抗力因素，否則不予修改。 4. 若有影片資訊，亦可協助刊登。			
展品項目			
名稱			
說明			
新聞稿			
(限 400 字)			



【大會官網】  
Official website



【參觀線上登錄】  
Scan to Register